



SETTORE VELOCITA'

DISPOSIZIONI ORGANIZZATIVE ANNUALI STAGIONE SPORTIVA 2007 / 2008

Con delibera del Presidente in data **13 Luglio 2007** vengono approvate le disposizioni organizzative annuali del Settore Velocità per la stagione sportiva 2007-2008.

Di seguito si riportano le normative che regolano l'attività del settore, chiedendone la lettura, l'osservanza e l'informazione agli interessati..

ATTIVITA' AGONISTICA E PROMOZIONALE

CATEGORIE PISTA LUNGA E SHORT TRACK

SEN	SENIOR	nati prima del	30.06.1988
JUA	JUNIOR A	01.07.1988	30.06.1990
JUB	JUNIOR B	01.07.1990	30.06.1992
JUC	JUNIOR C	01.07.1992	30.06.1994
JUD	JUNIOR D	01.07.1994	30.06.1996
JUE	JUNIOR E	01.07.1996	30.06.1998
JUF	JUNIOR F	01.07.1998	30.06.1999

PR PROMOZIONALE 01.07.1999 31.12.2001

MASTER atleta che abbia compiuto almeno 20 anni d'età.

Un atleta può essere tesserato anche prima del compimento dell'ottavo anno d'età, ma può prendere parte solamente alle manifestazioni riservate alla categoria promozionale. Per questa categoria detta "**Promozionale**" e quindi al di sotto degli otto anni serve solamente il certificato di sana e robusta costituzione.

Al compimento dell'ottavo anno gli atleti della categoria "**Promozionale**", per gareggiare devono aver superato con esito positivo la visita medica prevista dalla disciplina sportiva ed essere quindi in possesso del certificato di idoneità fisica richiesto per la prima categoria agonistica della F.I.S.G. Velocità: "**Junior F**".

Il cambio di categoria da "**Promozionale**" a "**Junior F**" può avvenire in qualsiasi momento della stagione.

Si ricorda che per le "**Categorie Junior E - F e Promozionale**", nel territorio nazionale, rimangono in vigore tutte le normative adottate precedentemente per le categorie Propaganda A - B - C ; ad eccezione delle fasce e dell'inizio dell'età agonistica.

Riferito alla categoria Master, per età si intende quella raggiunta durante la stagione agonistica in corso che va dal 01 Luglio al 30 giugno dell'anno successivo; gli atleti Master sono classificati in fasce d'età suddivise di 5 anni in 5 anni

Si precisa che un atleta per essere tesserato come Master deve avere i requisiti previsti dalla categoria, compreso quelli sanitari, (**idoneità fisica alla pratica agonistica**), e può partecipare, per l'anno di tesseramento in corso, solamente alle gare di calendario previste per la categoria Master.

NORME GENERALI

TESSERAMENTO

Per partecipare alle manifestazioni ufficiali della stagione agonistica 2007-2008, gli atleti dovranno essere preventivamente tesserati alla F . I . S . G . .

Le modalità di tesseramento sono illustrate nella circolare:

“Normative Per il Tesseramento 2007 - 2008 del 26.06.2007”, emanate dalla F.I.S.G. ed inviata a tutte le Società.

Qualsiasi atleta in regola con le norme Federali (vedi R.O.F.) può disputare gare disciplinate a qualsiasi titolo dalla F.I.S.G.

In occasione di eventi agonistici tutti i tesserati aventi diritto a parteciparvi, a qualunque titolo o categoria, dovranno poter esibire la tessera federale in corso di validità.

TESSERAMENTO ALLENATORI E TECNICI

Ogni società per poter gareggiare deve obbligatoriamente avere nel proprio organico un allenatore o un Tecnico che seguano gli atleti durante le competizioni.

Gli allenatori ed i tecnici devono essere in regola con quanto previsto dalle normative federali di settore riguardanti la categoria e l'iscrizione all'albo.

Per i tecnici stranieri dovrà essere rilasciata autorizzazione dal Comitato Nazionale Allenatori di settore come previsto dallo stesso regolamento.

PRESTITI

Il termine ultimo per la concessione dei prestiti per quanto concerne il Settore Velocità, è stato fissato a 5 (cinque) giorni prima dell'inizio dell'attività ufficiale a calendario nazionale, (23.09.2007).

PARTECIPAZIONE A MANIFESTAZIONI

Gli atleti interessati a partecipare alle manifestazioni organizzate dalla F.I.S.G. potranno essere inseriti nei quadri partecipativi solo se iscritti dalla propria Società di appartenenza.

Le Società avranno cura di leggere e rispettare attentamente quanto scritto nell'**ANNUNCIO GARA** oltre a completare l'apposito modulo d'iscrizione alle competizioni, inserendo i dati necessari richiesti e facendoli pervenire agli organizzatori nei tempi previsti.

Il modulo di iscrizione dovrà essere completato obbligatoriamente in tutte le sue parti anche nella parte riservata all'indicazione del **Team Leader**; nessun dirigente al di fuori di quello indicato nel modulo d'iscrizione, avrà facoltà di tenere rapporti con il Giudice Arbitro incaricato nella manifestazione.

Nelle iscrizioni gli atleti devono riportare chiaramente la categoria di appartenenza, iscrizioni anche parzialmente incomplete dei dati richiesti non saranno accettate.

QUOTA PARTECIPATIVA

Le quote individuali d'iscrizione per manifestazioni nazionali ed internazionali è fissata per le categorie Senior, Junior e Master a **€ 12,00** mentre per le categorie Junior E ed F e Promozionale è fissata in **€ 6,00**.

Per le gare disputate su una giornata la tassa d'iscrizione è ridotta rispettivamente a **€ 6,00** e **€ 3,00**.

Tale tassa-gara andrà versata anche per eventuali atleti assenti che non siano stati depennati prima del Team Leader Meeting, oltre ad eventuali "fuori gara".

La quota rimarrà di pertinenza della Società Organizzatrice, salvo diverse specifiche disposizioni e verrà dedotta dal contributo federale ove previsto.

La società organizzatrice, unitamente al protocollo di gara, dovrà far pervenire alla segreteria del settore velocità il resoconto del numero d'iscritti alla gara e l'ammontare complessivo delle quote partecipative includendo anche i propri atleti iscritti alla gara.

Gli atleti partecipanti a manifestazioni nazionali ed internazionali, in rappresentanza dei colori azzurri o se iscritti su determinazione federale non dovranno versare alcuna tassa-gara.

E' data facoltà agli Organi Periferici fare richiesta o meno della quota individuale d'iscrizione per manifestazioni regionali e provinciali, riservate alle categorie Junior E ed F.

REGOLAMENTI GARA

Tutte le competizioni che si svolgono sul territorio nazionale seguono il regolamento I.S.U..

Le eventuali modifiche apportate allo stesso con l'unico scopo di adeguarlo alle necessità Nazionali, possono essere effettuate solo con approvazione preventiva della C.T.V. della F.I.S.G.

PARTECIPAZIONE A GARE ALL'ESTERO O MANIFESTAZIONI PROMOZIONALI

Qualora una Società volesse iscrivere i propri atleti ad una gara all'estero, ad una manifestazione agonistica o promozionale, **farà fede l'articolo 57 del R.O.F.** che dice:

- Tutte le manifestazioni agonistiche o promozionali, a qualsiasi livello, non incluse nei calendari nazionali federali, devono essere preventivamente **autorizzate dalla F.I.S.G. a seguito di domanda scritta presentata dalla Società interessata all'Organo Periferico competente** con almeno 15 giorni di anticipo rispetto all'inizio della manifestazione allegando copia dell'invito ricevuto ed il relativo programma di gara.

- In aggiunta a questo viene anche chiesto di inviare copia della domanda alla Segreteria F.I.S.G. di settore.
- L'Organo Periferico competente, dopo aver accertato la regolare affiliazione o l'avvenuta riaffiliazione ed il tesseramento degli atleti e Dirigenti della Società richiedente, comunicherà le decisioni del caso.
- **Per le manifestazioni internazionali, sia in Italia che all'estero,** fermi restando i tempi di richiesta, è obbligatorio il rilascio dell'autorizzazione alla manifestazione da parte degli Organi Federali centrali. Le richieste pervengono alla Federazione per il tramite degli Organi Periferici, territorialmente competenti.

Nel caso di atleti di interesse nazionale, indipendentemente dalla categoria di appartenenza, la richiesta deve essere fatta tramite la società di appartenenza dell'atleta, direttamente agli Organi Federali Centrali, (C.T.V. di settore), con copia all'Organo Periferico competente.

Le Società o gli atleti devono trasmettere alla Segreteria Federale copia dei protocolli gara delle manifestazioni effettuate all'estero entro 10 giorni dal rientro in Italia.

PARTECIPAZIONE A GARE IN ALTRE DISCIPLINE SPORTIVE

Gli atleti nazionali o d'interesse nazionale non possono partecipare a nessuna manifestazione di altre discipline sportive, indipendentemente dal fatto che siano ufficiali o non.

Eventuali eccezioni saranno concesse esaminando il caso di volta in volta.

La richiesta deve essere fatta dall'atleta interessato ed inviata alla C.T.V. della F.I.S.G. Velocità.

CONVOCAZIONI FEDERALI

Le Società i cui atleti sono convocati per attività federale, sono tenuti a comunicare contestualmente al ricevimento delle convocazioni eventuali assenze.

Diversamente la F.I.S.G., per le categorie Senior e Junior A e B, sarà costretta a provvedimenti di carattere disciplinare.

CONVOCAZIONI RAPPRESENTATIVE

Nel caso di atleti convocati per rappresentative di Comitato Regionale e o Provinciale, farà fede il luogo di residenza

CONVOCAZIONE SQUADRA "A"

E' fatto obbligo agli atleti della squadra "A", rispondere a tutte le convocazioni federali (raduni, gare e quant'altro). La mancata osservanza di questa regola potrà essere autorizzata solo per seri motivi, in altri casi potrà causare la revisione dell'indennità giornaliera o altri provvedimenti e se non comunicato in tempo utile comporterà l'addebito all'atleta del costo dell'albergo prenotato e non utilizzato. Per gli atleti della selezione junior il mancato preavviso da parte della società di appartenenza nei tempi indicati, comporterà l'addebito del costo alberghiero alla società stessa.

APPARTENENTI AI CORPI MILITARI

Tutti gli appartenenti ai Corpi Militari che godono di richiesta di distacco da parte della F.I.S.G., devono sempre comunicare alla Federazione qualunque spostamento diverso da quello richiesto dalla F.I.S.G., al Corpo Militare di Appartenenza e trasmettere analoga copia informativa agli organi militari competenti. Eventuali inadempienze da parte degli interessati liberano la F.I.S.G. da qualsiasi responsabilità.

NORMATIVE ANTIDOPING

E' fatto obbligo a ciascun atleta inserito nelle squadre nazionali ad attenersi alle normative vigenti in materia (nazionali ed internazionali), ed a comunicare personalmente sia quanto richiesto dagli enti responsabili dei controlli a sorpresa che le eventuali modifiche di residenza o soggiorni temporanei. Eventuali conseguenze causate per la mancata osservanza di queste normative saranno di responsabilità dell'atleta, compreso i costi.

MANIFESTAZIONI DI COMPETENZA F.I.S.G.

In aggiunta ai Campionati Italiani, nella stagione agonistica 2007/2008 sono previste quattro manifestazioni:

Il Gran Prix Pista Lunga a carattere Internazionale, riservato alle categorie **Senior, Junior A/B/C/D** ed organizzato ***in tre eventi agonistici***, ciascuno della durata massima di due giornate con autonome premiazioni.

La Coppa Italia di Short Track a carattere Nazionale, riservato alle categorie **Senior, Junior A/B/C/D** ed organizzato ***in tre eventi agonistici***, ciascuno della durata di due giornate con autonome premiazioni e premiazione finale per gli atleti al termine della terza prova .

Il Gran Criterium Nazionale riservato alle categorie **Junior E e F** ed organizzato *in sei eventi agonistici*.

- **Tre di Short Track a carattere Nazionale:**

“2 Criterium Giovanissimi”

“1 Criterium Nazionale”.

- **Tre di Pista Lunga:**

“Criterium Primi Sprint ”-(Internazionale) ciascuno della durata di due giornate con autonome premiazioni.

Trofeo delle Regioni a carattere Nazionale, riservato alle categorie **Junior E - F e Promozionale**, organizzato in tre eventi agonistici rispettivamente per la specialità Short Track e la specialità Pista Lunga; della durata di due giornate con autonome premiazioni.

ATTREZZATURA SPECIFICA GARA “TROFEO DELLE REGIONI”

Il Trofeo delle regioni è l'unica manifestazione giovanile a carattere nazionale per i più giovani atleti tesserati per la F.I.S.G, che si tiene sia in pista lunga che in pista short track. In considerazione dell'obiettivo promozionale di questa manifestazione, tendente a far conoscere ai giovanissimi atleti entrambi le discipline dello Speed Skating, sono ammessi alla gara i soli atleti con i pattini tradizionali. **(no meccanismo Klap).**

Organizzazione:

Prima prova	C.P. Trentino	a	Baselga di Pinè
Seconda prova	C.R. Veneto	a	Asiago/Gallio
Terza prova	C.P. Trentino	a	Baselga di Pinè

PUNTEGGI

La F.I.S.G., settore Pattinaggio Velocità, per le manifestazioni dove è prevista una classifica definitiva e complessiva a mezzo assegnazione di punteggio utilizzerà la seguente tabella punti, considerando solo gli atleti che avranno preso parte a tutte le distanze. *(a seguire vi sono degli esempi per le gare su più prove o più giornate)*

1°	25 punti	5°	11 punti	9°	7 punti	13°	3 punti
2°	20 punti	6°	10 punti	10°	6 punti	14°	2 punti
3°	15 punti	7°	9 punti	11°	5 punti	15°	1 punto
4°	13 punti	8°	8 punti	12°	4 punti	dal 16°	1 punto

NORMATIVA CATEGORIE

PISTA LUNGA

Alle gare nazionali come campionati italiani senior all round e internazionali all round e sprinter, con classifica unica (senior ed junior) possono gareggiare solo gli atleti della categoria successiva inferiore.

esempio: gli junior "A" possono gareggiare con i senior, gli junior "B" no. Questo ad eccezione dei campionati italiani sprinter.

CAMBIO DI CATEGORIA

Nell'eventualità che un atleta di una **categoria Junior A-B-C-D** ritenesse di avere i requisiti per poter gareggiare in una categoria **IMMINENTEMENTE** superiore, la Società di appartenenza dovrà fare richiesta scritta alla C.T.V. della F.I.S.G. entro e non oltre il 15 Settembre 2007. Non è data possibilità di cambiare categoria per una singola manifestazione, ma l'autorizzazione se concessa, avrà validità inderogabile per tutta la stagione agonistica.

Questa regola non sarà applicata agli atleti coinvolti in convocazioni Federali.

Per la pista lunga, su richiesta del responsabile della commissione tecnica ed in caso di batterie singole delle categorie senior ed junior "A", il giudice arbitro è tenuto ad abbinare gli atleti nella stessa batteria se la distanza è la stessa

Tutte le gare di competenza Federale, **disputate su due giornate, Quali:** Gran Prix, Primi Sprint, Coppa Italia, Criterium Giovanissimi, Trofeo delle Regioni e **quelle nazionali** ad esclusione dei Campionati Italiani la prima giornata di gara non potrà avere inizio prima delle ore 15:00, salvo diverse disposizioni della C.T.V. della F.I.S.G. Per le altre manifestazioni l'orario d'inizio viene deciso dal comitato organizzatore della manifestazione stessa.

Le gare previste al mattino non potranno avere inizio prima delle ore 09.00, salvo diverse disposizioni della C.T.V. della F.I.S.G.

COPPA F.I.S.G. PER CLUB

COPPA F.I.S.G. PER CLUB PISTA LUNGA

Al termine delle nove prove previste di Pista Lunga (*Gran Prix, Primi Sprint, Trofeo delle Regioni*), sarà assegnata la "**Coppa F.I.S.G.**" di specialità, alla Società meglio classificata, considerando il punteggio conseguito dai propri atleti nelle nove gare di Pista Lunga.

COPPA F.I.S.G. PER CLUB SHORT TRACK

Al termine delle nove prove previste di Short Track (*Coppa Italia, Criterium Giovanissimi, Trofeo delle Regioni*), sarà assegnata la "**Coppa F.I.S.G.**" di specialità, alla Società meglio classificata, considerando il punteggio conseguito dai propri atleti nelle nove gare di Short Track .

REGOLAMENTO

Si prenderà in considerazione la somma dei punteggi conseguiti dai propri atleti, escludendo gli atleti della categoria **Master**, nelle gare di Pista Lunga e Short Track. e gli Junior D delle gare Primi Sprint e Criterium Giovanissimi.

(vedi *Attribuzione Punteggio*).

ATTRIBUZIONE PUNTEGGIO

Al termine di ogni Manifestazione, volendo istruire una classifica definitiva e complessiva si utilizzerà la tabella punti, precedentemente illustrata che considera solo gli atleti italiani che avranno preso parte a tutte le distanze.

ESEMPI ATTRIBUZIONE DEL PUNTEGGIO:

a) Nel caso di classifiche stilate in base alla somma dei tempi secondo il criterio I.S.U., (*tabella Finlandese*), all'atleta con il punteggio minore, quindi il vincitore, verranno assegnati 25 punti, a seguire fino al 16° posto e oltre 1 punto.

b) Nel caso di classifiche stilate per gare su singole distanze, all'atleta con il tempo migliore, quindi il vincitore della distanza, verranno assegnati 25 punti, al 16° posto e oltre 1 punto.

c) Nel caso di classifiche stilate in gare di Short Track, all'atleta con il punteggio migliore, (su una distanza o per somma di più distanze), quindi il vincitore, verranno assegnati 25 punti, al secondo 20 punti, fino al 16° posto e oltre 1 punto.

d) Nel caso di gare su due giornate come il Trofeo delle Regioni o i Primi Sprint, per ogni singola prova rispettivamente delle quattro e tre, il punteggio sarà così assegnato:

-prima giornata, 25 punti al primo per distanza, nel caso di un vincitore di due distanze 25 punti più 25 punti. Stilata la classifica (punti 50), il punteggio viene riportato alla tabella di pag. 6 e quindi al primo verranno assegnati 25 punti, e così via .

-nella seconda giornata, sarà utilizzato lo stesso criterio ed ai punti ottenuti nella prima giornata verranno sommati quelli della seconda giornata; punti stilati con lo stesso criterio della prima, e dopo il completamento della classifica della seconda giornata.

Esempio: se un atleta è vincitore nella prima e seconda giornata totalizza 50 punti, viene riportato alla tabella di pag. 6 avrà 25 punti.

La classifica così formata verrà riportata sempre alla classifica di pag. 6; il 1° avrà quindi 25 punti, il 2° avrà 20 punti, il 3° avrà 15 punti, fino al 16° posto e oltre 1 punto.

e) Al termine di ogni manifestazione del Trofeo delle Regioni, in caso di parità di punteggio, la posizione migliore di classifica sarà assegnata all'atleta più giovane.

CAMPIONATO "ITALIANO PER CLUB"

La **F.I.S.G. Velocità**, tramite una classifica di merito, istituisce per la stagione 2007/2008 il titolo di "**Campione Italiano per Club**".

Al **Club vincitore** verrà assegnato lo scudetto tricolore di "**Società Campione d'Italia**" per club che potrà porre sulle proprie tute per tutta la stagione seguente.

REGOLAMENTO

Seguiranno Normative Precise del Settore

MASTER

NORMATIVE, REQUISITI E COMPETIZIONI PISTA LUNGA E SHORT TRACK

La categoria "**MASTERS**" può iscriversi (**dove è previsto dal programma gare della manifestazione**) a tutte le gare Nazionali ed Internazionali.

(Per la pista lunga, sono escluse le gare delle categorie Promozionali e Junior E - F, le gare internazionali riservate alle squadre nazionali e ai campioni italiani all round, sprinter).

E' consigliato definire entro il 20 settembre 2007, a quali gare italiane i master intendono partecipare.

Gli atleti "Master" dovranno pagare la regolare quota d'iscrizione con le stesse modalità e entità degli altri atleti.

Gli atleti MASTERS: *dovranno gareggiare nelle distanze senior previste dal programma gara senior di quel giorno, riportato nell'annuncio della manifestazione, e dopo che hanno fatto l'iscrizione alla gara nei termini riportati dall'organizzazione.*

(Per la pista lunga ed in considerazione del movimento nazionale italiano, non oltre i metri 3000 per la categoria maschile e fino ai metri 1500 in quella femminile).

Per la categoria Masters non è prevista l'assegnazione del titolo italiano, né la premiazione, ma solo l'inserimento dei risultati nel protocollo gara finale.

I sorteggi della categoria Masters saranno effettuati tra di loro.

Per la pista lunga: *Solo nel caso che un atleta senior sia sorteggiato da solo perché il numero degli iscritti in quella categoria è dispari e anche i Master sono dispari, il primo dei Master gareggia in batteria con il senior partendo in corsia esterna.*

REGOLAMENTO SPECIFICO MASTER.

DEFINIZIONE CATEGORIA MASTER: può far parte della categoria Master qualsiasi atleta che abbia compiuto almeno i 20 anni d'età; sono esclusi gli atleti facenti parte della squadra nazionale o sue selezioni e gli atleti professionisti.

SUDDIVISIONE DELLA CATEGORIA MASTER: gli atleti della categoria Master sono classificati in fasce d'età suddivise di 5 anni in 5 anni (20...24, 25...29, 30...34, 35...39, 40...44, 45...49, 50...54, 55...59, 60...64, e così via). Per età si intende quella raggiunta durante la stagione agonistica in corso che va dal 1 luglio al 30 giugno. Tutti gli atleti di ambo i sessi della categoria Master competeranno insieme e verrà stilata un'unica classifica.

REQUISITI: l'atleta della categoria Master dovrà essere regolarmente tesserato a società sportiva affiliata alla FISG e possedere il certificato di idoneità alla pratica dell'attività sportiva agonistica (art. 5 DM 18/02/82) per l'anno in corso.

DISTANZE GARA

PISTA LUNGA

In base a quanto detto in precedenza, ne consegue che per le gare con svolgimento in Italia e non riservate esclusivamente ai Master, (*vedi es. i Grand Prix*), la lunghezza massima è di metri 1500 in campo femminile e di metri 3000 in quella maschile. Nelle manifestazioni riservate esclusivamente alla categoria Master, vale il regolamento Master specifico.

ALL ROUND:

- **Donne:** 500 m, 1.000 m, 1.500 m, gruppi d'età 20...65
- **Donne:** 500 m, 1.000 m, gruppi d'età 70...
- **Uomini:** 500 m, 1.000 m, 1.500 m, 3.000 m gruppi d'età 20...65
- **Uomini:** 500 m, 1.000 m, 1.500 m, gruppi d'età 70...
- la partecipazione alla 4° distanza può essere ristretta ad un numero ridotto di atleti a discrezione degli organizzatori.

SPRINTER:

- **Donne:** 500 m, 1.000 m, 500 m, 1.000 m qualsiasi gruppo d'età
- **Uomini:** 500 m, 1.000 m, 500 m, 1.000 m qualsiasi gruppo d'età
- **Altro:** partecipazione a singole distanze definite dagli organizzatori.
- **Competizioni di tipo Open:** le competizioni saranno di tipo Open, aperte quindi ad atleti di ambo i sessi, e di tutte le regioni italiane.
- **Protocollo di gara:** nel protocollo di gara sarà indicato il gruppo d'età accanto al nome di ciascun atleta in accordo con i regolamenti master IMSSC e IMSSG (ISU). Ciò presuppone che all'atto d'iscrizione ogni atleta indichi il gruppo d'età di appartenenza.
- **Regolamento di gara:** valgono le regole definite in ambito ISU.

PISTA SHORT TRACK:

MODALITÀ DI GARA: sono previste tre tipologie di gara; gara di Short Track tradizionale, gara ad inseguimento e gara a staffetta: è facoltà della società organizzatrice comporre la gara con una o più delle tipologie di gara di seguito descritte specificando le relative distanze da percorrere. La società organizzatrice dovrà definire anche il sistema di gara (all final, Knock Out) e di tipo di classifica finale (unica o avulsa).

GARA DI SHORT TRACK TRADIZIONALE:

MODALITÀ: le gare saranno disputate con partenza in linea (short track tradizionale) con batterie non superiore ai quattro atleti;

DISTANZE: le gare saranno disputate sulla distanza di 333m, (3 giri), 555m, (5 giri), e 777m, (7 giri);

BATTERIE: le batterie saranno composte di un massimo di quattro atleti anche di categorie diverse;

COMPOSIZIONE BATTERIE: per comporre il primo turno di batterie verrà considerata la graduatoria di merito stilata a cura del GUG che sarà unica a livello nazionale.

GARA AD INSEGUIMENTO:

MODALITÀ: le gare saranno disputate con i concorrenti disposti sulla linea di partenza di ciascuno dei due rettilinei; nel caso di numero di concorrenti dispari, verrà effettuata una batteria con un solo atleta;

DISTANZE: le gare saranno disputate sulla distanza di 333m, (3 giri), 555m, (5 giri), e 777m, (7 giri);

BATTERIE: le batterie saranno composte da due atleti anche di categorie diverse;

CLASSIFICA: la classifica sarà stilata in funzione dei tempi cronometrati ottenuti da ogni atleta

GARA A STAFFETTA:

MODALITÀ: le gare saranno disputate con partenza in linea (short track tradizionale) con batterie non superiore alle tre squadre composte di tre atleti ciascuna;

DISTANZE: le gare saranno disputate sulla distanza di 2000m, (18 giri).

COMPETIZIONI DI TIPO OPEN:

le competizioni saranno di tipo Open, aperte quindi ad atleti di ambo i sessi, e di tutte le regioni italiane.

PROTOCOLLO DI GARA: nel protocollo di gara sarà indicato il gruppo d'età accanto al nome di ciascun atleta in accordo con i regolamenti master IMSSC e IMSSG (ISU). Ciò presuppone che all'atto d'iscrizione ogni atleta indichi il gruppo d'età di appartenenza.

PUNTEGGI: vale il regolamento nazionale F.I.S.G. ed internazionale I.S.U.

CAMPIONATO ITALIANO: non viene aggiudicato nessun titolo italiano Master.

PARTECIPAZIONE GARE ALL'ESTERO: vale il regolamento nazionale F.I.S.G..

REGOLAMENTO DI GARA: per quanto non specificato valgono le regole definite in ambito nazionale F.I.S.G. ed internazionale I.S.U..

SICUREZZA: la pista dovrà essere munita di materassi protettivi (2 x 1 x 0,25m,) alle balaustre in ragione di 50 minimo; gli atleti dovranno indossare gli indumenti protettivi minimi previsti: casco e paragona omologati, guanti, ginocchiere e parastinchi.

ATTIVITA' DELLE CATEGORIE GIOVANILI

L'attività regionale delle categorie Junior E – F e Promozionale è affidata agli Organi Periferici, che devono in ogni caso far sempre rispettare le regole indispensabili a garantire la sicurezza e la salute degli atleti ed in particolare:

- Gli atleti devono sempre essere muniti di equipaggiamento adeguato:
 - Casco rigido omologato (ASTM F1849) legato sotto il mento
 - Guanti di pelle (non in lana o tessuto) resistente ai tagli
 - Parastinchi
 - Ginocchiere
 - E' obbligatorio l'uso del collare antitaglio **per gli Junior E - F)**
 - Per la categoria promozionale l'uso del collare antitaglio è solo consigliato
- Si ricorda che solo al compimento dell' 8°anno di età, l'atleta può partecipare alle competizioni e per farlo deve avere il certificato di idoneità fisica rilasciato dall'autorità competente.
- Le gare / giochi delle Categorie Giovanili (Junior E - F e Promozionali) possono avere regolamenti diversi, variabili secondo il numero di atleti e la gestione di ogni singolo Comitato.
- Le gare regionali ed interregionali sono interamente affidate ai Comitati Periferici, mentre l'attività Nazionale che comprende le categorie **Junior E - F** e **Promozionale** è regolata dalla **F.I.S.G.** che ha promosso il **Criterion Primi Sprint** (Pista Lunga), il **Criterion Giovanissimi** (Short Track) ed il **Trofeo delle Regioni**.

Nelle date di svolgimento delle gare Primi Sprint, Criterion Giovanissimi e il Trofeo delle Regioni non devono essere organizzate gare Regionali per le stesse categorie.

INIZIATIVE E PROMOZIONI DI COMITATO

Ogni singolo Comitato Periferico predisporrà nell'arco della stagione sportiva 2007/2008 tutte quelle iniziative che riterrà opportune alla promozione del pattinaggio giovanile

(Junior E – F e Promozionale).

Si suggerisce di predisporre, in collaborazione con le proprie Società, un massimo di 4/5 manifestazioni.

Gli Organi Periferici che per vari motivi non sono in grado di organizzare quanto sopra, è opportuno che si accordino con altri Comitati per coordinare assieme la propria attività istituzionale.

Ai Comitati Periferici viene dato mandato di organizzare le manifestazioni per la categoria promozione che non prevede la presenza di giudici, cronometristi ufficiali e non necessariamente vi deve essere la premiazione.

- **Il tempo minimo di recupero concesso all'atleta nelle manifestazioni regionali e provinciali, riservate alla Categoria Junior E – F e Promozionale, è di 15 minuti.**

ATTREZZATURE PISTE

PISTA LUNGA MT.400

MISURAZIONE

- Deve essere effettuata da persone competenti (geometra/ingegnere) all'inizio della stagione e copia del relativo documento deve essere tenuto presso la pista, a disposizione del Giudice Arbitro ogni qualvolta ne faccia richiesta.
- Il giudice Arbitro deve effettuare il controllo generale prima dell'inizio d'ogni gara.
- Il **GIUDICE ARBITRO DEVE CONTROLLARE CHE:** il giudice di Partenza, lo Starter e i Cronometristi, **VERIFICHINO** almeno un'ora prima dell'inizio della gara, il corretto funzionamento della pistola con tutte le connessioni relative alle distanze in programma, oltre alla verifica della funzionalità delle fotocellule.

SONO NECESSARIE:

- Disponibilità dell'impianto per un numero di ore sufficienti a garantire il completo svolgimento della gara.
- Protezioni adeguate nei punti previsti dal regolamento I.S.U. (rule 206) e ghiaccio levigato in prossimità dei materassini delle curve. I materassi devono essere legati tra loro, non possono essere né duri e tanto meno gelati. Nel caso le suddette protezioni non presentino tali caratteristiche, il Giudice arbitro, a suo insindacabile giudizio, ha facoltà di non dare inizio alla gara..
- L'accesso alla pista deve essere collocato in una zona, non meno di 15 metri dopo il termine della curva, dove lo spostamento momentaneo dei materassini non crei motivo di pericolosità in caso di cadute, né per chi sta gareggiando né per chi sta entrando in pista.
- le eventuali conseguenze del mancato rispetto di questa normativa ricadranno come responsabilità sul giudice arbitro.
- La zona riservata agli allenatori deve essere delimitata come da reg. I.S.U. (rule 207/6)
- Disponibilità della macchina per il rifacimento ghiaccio con personale dalla competenza adeguata all'importanza della gara, e disponibile ad ogni richiesta.
- Locali adeguati per la giuria, completi di tutto il materiale necessario alla stessa, per la preparazione e la conduzione della gara (protocolli, numeri per le estrazioni ecc.) Sia per gare nazionali ed internazionali. (da richiedere in tempo utile al fiduciario di zona G.U.G.)
- Locali di segreteria ed il materiale necessario (fotocopiatrici, computer e/o macchina per scrivere ecc.) Con personale preposto all'uso degli stessi.
- Materiale di pista:
 - Picchetti divisorii,
 - Tabelle contagiri,
 - Campana e nastri e/o bracciali per gli atleti. Almeno 10 per sorta nei colori bianco, rosso, giallo e blu (quartetti).

- Le fotocellule dovranno essere dotate di adeguate protezioni tali da evitare ferite di qualsiasi genere nel caso vengano urtate dagli atleti.
- Presenza **cronometristi ufficiali F.I.Cr.:**
 - Gare nazionali: minimo 2 manuali e 1 elettrico
 - Gare internazionali: minimo 3 manuali e 1 elettrico
 - ▶ Per le gare dove sono inseriti i quartetti:
 - Minimo 4 manuali e 2 elettrici
- Locali spogliatoi per atleti adeguati e con informatore audio funzionante.
- **RIFACIMENTO GHIACCIO:** Il rifacimento ghiaccio viene stabilito dal Giudice Arbitro della Manifestazione, che in considerazione del programma gare, in collaborazione con il responsabile dell'impianto ghiaccio, ed è consigliabile se presente anche un componente della C.T.V., valutano dove collocare i rifacimenti stessi. La ripresa delle gare potrà avvenire trascorsi 5 minuti dall'uscita di pista della macchina o a giudizio del giudice arbitro, in base alle condizioni atmosferiche.

UTILIZZO PISTA GHIACCIO NELLE GIORNATE DI GARA

La pista deve essere a disposizione per l'allenamento degli atleti almeno 90' prima dell'inizio della gara.

La pista sarà chiusa per la preparazione del ghiaccio 30' prima dell'inizio gara e 10' prima dell'inizio gara stessa, potrà essere utilizzata solo la corsia di riscaldamento.

Eventuali modifiche potranno essere fatte solo dal giudice Arbitro in particolare nel caso di avverse condizioni meteorologiche .

Si consiglia di evitare troppi rifacimenti ghiaccio.

PISTA CORTA 30X60

- Tutte le gare Nazionali e Internazionali devono svolgersi in pista coperta.
- La misurazione esatta della pista deve essere effettuata da persona competente (geometra/ingegnere), all'inizio di stagione e deve essere controllata e firmata da un tecnico e deve essere tenuta copia presso lo stadio a disposizione del Giudice Arbitro, ogni qualvolta ne faccia richiesta.
- Per ogni singola manifestazione la tracciatura della pista deve essere effettuata da persone competenti almeno una giornata precedente l'evento. Il Giudice Arbitro dovrà controllare la stessa se possibile con un membro della Commissione Tecnica.

SONO NECESSARIE:

- Disponibilità dell'impianto per un numero di ore sufficienti a garantire il completo svolgimento della gara.
- Materassini conformi al regolamento Federale (2 x 1 x 0,25), ben legati fra di loro ed alla balaustra in ragione di 50 per gare riservate alle Categorie Junior E - F e Promozionale e copertura totale balaustra con rinforzo di 12 materassi di uno spessore minimo di 10cm nelle due curve, per tutte le altre manifestazioni.
- Nel caso di manifestazioni riservate alle Categorie Junior E - F nel quale viene inserita anche la categoria Junior D; per le protezioni (materassini), valgono le normative delle categorie inferiori.
- Macchina per rifacimento ghiaccio e personale competente addetto alla stessa.
- Secchi d'acqua, pronti all'occorrenza e attrezzi spandi - acqua.
- Addetti ai picchietti (almeno due per curva).
- Picchetti segna-pista (18)
- Calottine numerate per le gare individuali, quattro serie di calottine colorate per le staffette e tabelle contagiri dello stesso colore delle calotte.
- Il servizio di cronometraggio e fotofinish verrà effettuato, per le gare Nazionali ed Internazionali, con il sistema **FINISH LYNX** e sarà a cura del G.U.G..
- Cronometraggio manuale a cura della F.I.Cr. o a cura del G.U.G. per le gare a carattere Regionale.
- Locali adeguati per la Giuria, completi di tutto il materiale necessario alla stessa per la preparazione e la conduzione della gara (protocolli, cartellini, numeri per le estrazioni ecc.) sia per le gare Nazionali che Internazionali. (da richiedere in tempo utile al Fiduciario di zona G.U.G.).
- Si ricorda che la Giuria non effettua lavoro di tracciatura pista e o segreteria, ma è responsabilità dell'Organizzatore predisporre il personale necessario.

MISURAZIONE PISTA SHORT TRACK MT. 111,12

- Prima di iniziare la segnatura è bene trovare il centro della pista tracciando due righe (lunghezza e larghezza) o stendere dello spago, in modo perpendicolare; questo ci permetterà di avere riferimenti costanti sul centro della pista e delle curve.
- Partendo dal centro della pista misurare mt. 14,425 lungo il lato più lungo della pista (mt. 28,85 è la lunghezza del rettilineo). Dal punto trovato con un raggio di mt. 8,00 disegnare un semicerchio.
- Al vertice di questo semicerchio segnare la posizione del picchetto centrale, prendere la misura di mt. 4,141 (corda) dal picchetto di vertice e segnare il secondo picchetto sulla linea del semicerchio; continuare sempre con la stessa misura e segnare il terzo picchetto e così via; per ogni curva (semicerchio) si devono avere 7 picchetti.
- Ripetere l'operazione dall'altra parte della pista.
- Verificare che la diagonale tra il primo picchetto di una entrata curva e il primo picchetto dell'altra entrata curva misuri mt. 32,9897 (si veda disegno allegato)
- Per segnare più piste spostarsi avanti e indietro di mt. 1,00 facendo attenzione che i picchetti siano bene allineati.
- Linea di **ARRIVO** e **PARTENZA** dei 1000, 3000 e 5000 metri:
Tracciare da un lato della pista una linea con due strisce di 2 cm di colore nero divise da una striscia di 1 cm bianca (vedi figura 1) che servirà come linea di arrivo. Tale linea deve essere più lunga di 1,5 metri rispetto alla larghezza del rettilineo.
Verificare che dalla linea al primo picchetto ci siano mt.14,425.
- Linee **PARTENZA** dei 500 e 1500 metri
Dall'altro lato del rettilineo, rispetto alla linea di arrivo e partenza sopra descritte, tracciare 5 linee con spessore di 2 cm distanti 2 metri tra loro (partenze dei 500 e 1500 metri). Queste linee devono avere la larghezza del rettilineo.
- Per il posizionamento degli atleti alla partenza, si dovranno disegnare dei pallini di circa 2 cm di diametro. Questi pallini devono trovarsi dietro e tangenti alle linee di partenza.
Partendo dal lato interno della pista ed in linea con il picchetto di entrata curva, spostarsi verso la balaustra di 50 cm e segnare il primo pallino di posizionamento atleti. Poi ad una distanza di 1,30 mt segnare il secondo, lo stesso per il terzo, il quarto, e il quinto.

- picchetto
- picchetto

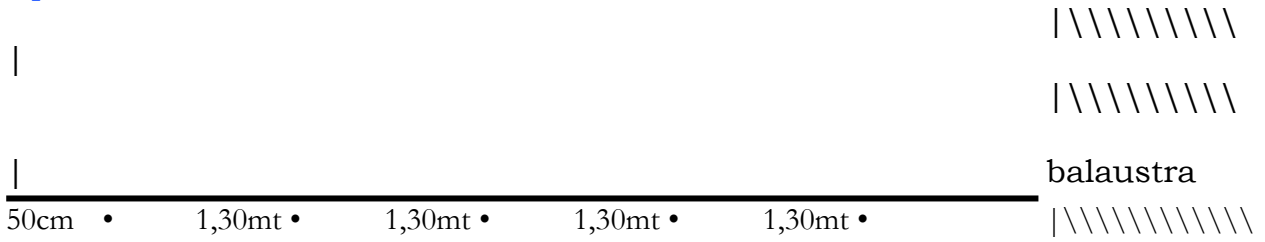

Utilizzare colori diversi facilita gli addetti in pista,
 (BLU; GIALLO; NERO pista centrale e arrivo; VERDE; ROSSO;)

Per la categoria **PROPAGANDA** è sufficiente tracciare UNA SOLA LINEA che si utilizzerà sia per la partenza che per l'arrivo.



➤ Linea di **ARRIVO** [figura 1](#)

- Larghezza 2 cm **NERO**
- Larghezza 1 cm **BIANCO**
- Larghezza 2 cm **NERO**



ORGANIZZAZIONE GARE

La F.I.S.G. assegnerà le gare di propria pertinenza a quelle Società che garantiranno il regolare svolgimento delle stesse.

- La Società organizzatrice è l'unica responsabile del mantenimento, della regolarità dell'impianto di gara e delle sue attrezzature, nonché dell'efficienza e dell'agibilità del medesimo.
- Tutte le Società che intendono organizzare gare, a qualsiasi livello, Nazionale ed Internazionale, devono osservare le seguenti modalità:
 - Richiesta scritta alla F.I.S.G.
 - **Stesura annuncio gara e spedizione a Società e/o Club-Nazioni, per la pista lunga va inviato alla C.T.V. entro il 20 ottobre 2007, eventuali modifiche devono pervenire alla C.T.V. 60 giorni prima di ogni manifestazione.**
 - Disponibilità dell'impianto ed ore ghiaccio sufficienti
 - Provvedere alla premiazione
 - Produrre il fascicolo riassuntivo della gara (classifiche) da consegnare agli interessati
 - Disponibilità di un personal computer e stampante per giuria

RICHIESTA

La richiesta per l'organizzazione e/o collaborazione delle gare ISU (Mondiali – Coppe del Mondo – Europei), va inviata, su appositi moduli, entro e non oltre il **15 Marzo** di ogni anno al seguente indirizzo:

F.I.S.G. - Segreteria Settore Velocità - Via Piranesi 44/B - 20137 Milano

La richiesta per l'organizzazione e/o collaborazione delle gare Nazionali ed Internazionali, va inviata entro il **15 Maggio** di ogni anno al seguente indirizzo:

F.I.S.G. - Segreteria Settore Velocità - Via Piranesi 44/B - 20137 Milano

- Le Società dovranno indicare:
 - Tipo di gara richiesto.
 - Distanze previste (se non indicate dalla C.T.V.)
 - Denominazione (se trattasi di Trofei di Società, soprattutto se Internazionali).
 - Data indicativa.
 - Pista, e sue misure, dove si svolgerà la manifestazione

In base alle necessità tecniche, capacità organizzative accertate delle Società richiedenti e in considerazione del calendario Internazionale, viene stilato il calendario Nazionale.

ANNUNCIO GARA

E' responsabilità delle Società organizzatrici preparare l'annuncio gara, e solo dopo essere stato visto dalla C.T.V., dovrà essere inviato a tutte le Società, e/o alle Nazioni, agli Organi Periferici ed al responsabile degli Ufficiali di Gara almeno 30 giorni prima della manifestazione.

Per le gare dei Tornei indetti dalla F.I.S.G., vanno rispettate le indicazioni date nel regolamento specifico in queste stesse normative.

L'annuncio/programma di tutte le gare a carattere Internazionale, ivi compresi i Campionati Italiani, deve essere sempre inviato dalla Società organizzatrice all'I.S.U..

International Skating Union
Chemin de Primerose, 2
CH 1007 Lausanne, Switzerland
fax **0041 21 612 6677** - email info@isu.ch

Le gare Regionali e Provinciali devono essere concordate con il Comitato Periferico d'appartenenza e gli annunci gara vanno inviati allo stesso per l'approvazione ed in seguito alla Segreteria del G.U.G. per la formazione delle giurie almeno 15 giorni prima della manifestazione.

Sarà cura dei Comitati Periferici concordare data ed orario della gara con il Fiduciario Regionale G.U.G. per il servizio giuria.

L'ANNUNCIO GARA DEVE CONTENERE:

- Nome della Società organizzatrice con i vari recapiti (indirizzo, tel, fax, e-mail)
- Nome esatto della manifestazione, località, data e orari della stessa
- Tipo di gara, categorie, distanze e limiti di partecipazione (se esistenti)
- Dati per l'iscrizione alla gara (modalità e termine ultimo)
- Modalità di premiazione
- Tutti gli annunci delle gare Internazionali devono essere redatti in lingua inglese
- Nominativo e recapito telefonico ed e-mail del Giudice Arbitro delle competizioni per club sul territorio nazionale (per la pista lunga)
- Per le gare a carattere Internazionale è importante allegare il modulo "Entry Form" dove richiedere ai Club i tempi sulle distanze dei propri atleti iscritti ed in quale evento sono stati ottenuti.

INDICAZIONI GENERALI

In ogni tipo di gara deve essere presente un medico dall'inizio (warm-up) alla fine della manifestazione (per lo short track anche durante gli allenamenti ufficiali delle gare Internazionali e Campionati Italiani) ed un servizio di ambulanza reperibile, all'occorrenza, in brevissimo tempo.

- In ogni gara di qualunque livello (regionale, nazionale, internazionale), si richiede il nominativo della persona responsabile alla quale il Giudice Arbitro possa fare riferimento per qualunque necessità, prima, durante e dopo la manifestazione (quindi anche reperibilità telefonica).
- E' necessario far collocare, nella zona in cui sia maggiormente visibile ad atleti ed accompagnatori, una bacheca dove apporre le comunicazioni necessarie.
- I materiali richiesti per ogni tipo di pista devono essere disponibili presso la stessa prima di ogni gara.
- Nel caso la pista fosse sprovvista dei materiali necessari, fare richiesta al proprio Comitato Periferico in tempo utile.
- La modulistica di gara, come tutto il materiale necessario agli U.d.G., deve essere richiesta al Fiduciario regionale G.U.G. almeno una settimana prima della manifestazione.
- E' necessario un annunciatore, per comunicare le necessarie informazioni al pubblico, alla giuria ed agli atleti. Per le gare Internazionali è necessaria la conoscenza della lingua inglese (parlato e scritto).
- Locali per il controllo doping per qualunque gara Nazionale ed Internazionale (fatta eccezione per le manifestazioni delle categorie Junior E – F e Promozionale)

OMOLOGAZIONE RECORD

In relazione a quanto previsto dal regolamento I.S.U. si evidenziano le più importanti normative:

- La manifestazione interessata deve essere autorizzata e inserita a calendario I.S.U. (autorizzata dalla Federazione Internazionale, Campionati Italiani compresi)
- L' Organizzatore deve:
 - fornire la certificazione sottoscritta da persona qualificata dell'esatta misurazione della pista
 - dotare la pista di cronometraggio elettrico (al centesimo), azionato da pistola collegata.
 - idonea certificazione da allegare alla documentazione
 - nel caso fosse presente il servizio di fotofinish, è necessario allegare la fotografia e la copia.

Tutta la documentazione necessaria al fine di ottenere l'omologazione di un record dovrà essere messa a disposizione del Giudice Arbitro che provvederà all'invio agli organi competenti.

PREMIAZIONI

Tutte le premiazioni, comprese quelle dei Campionati Italiani, sono a cura della Società Organizzatrice.

FASCICOLO FINALE DELLA CLASSIFICA

A cura dell'organizzatore, deve essere prodotto un fascicolo contenente:

- Data, località, tipo di gara e società organizzatrice
- Composizione della Giuria
- Elenco delle Società partecipanti (iscritte nelle diverse categorie)
- Elenco degli iscritti per categoria
- Risultati completi

PISTA LUNGA:

tempi sulle distanze, somma dei punteggi di due, tre e quattro distanze, classifica finale completa per categoria e relativo punteggio.

Deve essere stilata anche la classifica per le gare a squadre o in linea.

Le Classifiche devono essere compilate seguendo lo Stesso Programma del Computer di tutte le altre gare svolte sul territorio Nazionale Italiano (nazionali o internazionali)

SHORT TRACK:

classifica per distanza e classifica generale nell'ordine con punti finali. Deve essere allegato il foglio compilato dal Competitors Steward in formato A4 e ben leggibile.

Deve essere stilata anche la classifica delle staffette e la loro composizione.

- Per le gare condotte con il computer, il G.U.G. sarà in grado di fornire la stampa completa del protocollo di gara.
- Il protocollo di gara dei Campionati Italiani e relativa classifica deve essere compilato separatamente per ogni categoria.
- ❖ **L' Invio / consegna della classifica finale è a cura dell'Organizzatore**
- Via fax al termine d'ogni giornata di gara il quadro riepilogativo dei risultati a:

Federazione Italiana Sport Ghiaccio - Settore Velocità

fax 02.70141365 - email velocita@fisg.it

Copia del **CD** del protocollo finale di gara va inviata alla **F.I.S.G. Settore Velocità**

- Il fascicolo completo delle gare Internazionali e dei Campionati Italiani Assoluti a:

**International Skating Union
Chemin de Primerose, 2
CH 1007 Lausanne, Switzerland**

- Il fascicolo completo a tutte le società partecipanti ed al proprio Comitato Periferico.
- Tre copie complete del fascicolo alla:
Federazione Italiana Sport Ghiaccio - Settore Velocità
Via Piranesi 44/B - 20137 Milano

- Via fax al termine della gara, **regionale e o provinciale**, il quadro riepilogativo dei risultati al proprio **Comitato Periferico**, il quale lo farà pervenire al Fiduciario G.U.G. Regionale per l'aggiornamento della classifica di merito.

- Una copia completa del fascicolo al: **Responsabile G.U.G. Velocità'**

- I protocolli originali, in busta separata, alla:
Federazione Italiana Sport Ghiaccio - Settore G.U.G.
Via Piranesi 44/B - 20137 Milano

NORMATIVE DI SPECIALITA'

PISTA LUNGA

DISTANZE DI GARA

L'attività agonistica di Pista Lunga si esprime sulle sottoesposte distanze per le specifiche categorie d'età.

Corte	Lunghe		
100 500 1000	1500 3000 5000 10000	SENIOR	maschile
100 500 1000	1500 3000 5000	SENIOR	femminile
100 500 1000	1500 3000 5000	JUNIOR A	maschile
100 500 1000	1500 3000	JUNIOR A	femminile
100 500 1000	1500 3000	JUNIOR B	m/f
100 500 1000	1500	JUNIOR C	m/f
100 300 500	1000 1500 (solo maschile)	JUNIOR D	m/f

Per le categorie **Junior E - F** e **“Promozionale”** vi è una normativa a parte che indica le distanze ed è riportato nel regolamento della manifestazione **“Primi Sprint e Trofeo delle Regioni”**.

Le distanze, suddivise in corte e lunghe così come indicato, devono essere sempre rispettate, salvo che il regolamento specifico della gara non preveda diversamente. In questo caso, se riferito a gare che si svolgono su territorio nazionale, devono essere autorizzate dalla C.T.V. della F.I.S.G..

Nelle distanze lunghe gli atleti possono correre in quartetti e saranno riconosciuti gli eventuali record italiani purché ottenuti utilizzando il cronometraggio elettrico.

In tutte le manifestazioni, eventuali modifiche al regolamento I.S.U. (che non siano in contrasto con lo stesso), devono essere chiaramente indicate sul regolamento gara vistato dalla C.T.V. della F.I.S.G..

REGOLE PER IL SORTEGGIO

Il sorteggio della prima giornata è fissato due ore prima dell'inizio gara.

Saranno sorteggiati quegli atleti iscritti regolarmente i cui nominativi sono riportati per categoria d'appartenenza ed iscritti esclusivamente sui moduli ufficiali inviati unitamente agli annunci gara.

Le società organizzatrici delle manifestazioni sono obbligatoriamente tenute ad inviare i moduli unitamente agli annunci gara.

Le iscrizioni devono avvenire entro la scadenza riportata nell'annuncio della manifestazione seguendo le modalità fissate dall'organizzatore, Master compresi.

Le iscrizioni vengono chiuse al più tardi **48 ore** prima dell'inizio gara.

(orario riportato nell'annuncio della manifestazione specifica)

Eventuali eccezioni possono essere fatte solo per atleti nazionali su richiesta della C.T.V. della F.I.S.G..

L'organizzatore della manifestazione dovrà far pervenire **24 ore** dopo la chiusura delle iscrizioni l'elenco degli atleti iscritti suddivisi per categoria al giudice arbitro designato.

Il giudice arbitro è tenuto a presentarsi al sorteggio con l'elenco degli atleti suddivisi per categoria..

E' fatta richiesta che ogni Società tramite il suo rappresentante, Team Leader, presenzi al sorteggio della prima giornata di gara e che confermi la presenza dei propri atleti; l'orario sarà riportato nell'annuncio della gara.

Nel caso non fosse possibile la presenza del team leader al sorteggio, della prima giornata, questi entro due ore prima del sorteggio, è tenuto a comunicare alla società organizzatrice della manifestazione o al giudice arbitro della stessa i nominativi degli atleti ritirati dalla gara.

Nel caso di atleti assenti ma sorteggiati causa mancato avviso, la società di appartenenza dell'atleta dovrà versare la tassa d'iscrizione doppia per ciascun iscritto.

Al sorteggio verrà fatto per primo il programma dello svolgimento gare per categorie.

Eventuali defezioni o ritiri dalle distanze della seconda giornata di gara, debbono essere comunicate tempestivamente al Giudice Arbitro della manifestazione.

Il sorteggio delle gare con inizio al mattino nella prima giornata è fissato alle ore 18.00 del giorno precedente la gara, le altre modalità rimangono invariate.

PUNTEGGIO GARE PISTA LUNGA CATEGORIE JUNIOR E E F

Per definire le classifiche di gara si dovranno utilizzare, a seconda del caso, le seguenti tabelle:

A) Per le gare a cronometro della prima giornata vale la tabella finlandese alla quale viene assegnato il punteggio precedentemente illustrato

B) Per la gara in linea vale il seguente punteggio:

1° 25 punti	5° 11 punti	9° 7 punti	13° 3 punti
2° 20 punti	6° 10 punti	10° 6 punti	14° 2 punti
3° 15 punti	7° 9 punti	11° 5 punti	15° 1 punto
4° 13 punti	8° 8 punti	12° 4 punti	dal 16° 1 punto

C) Gara in linea

Trattandosi di una gara in linea ma individuale, con le batterie formate da un massimo di 10 atleti ciascuna in base alla classifica ottenuta dopo la prima giornata.

- esempio di 20 atleti:

- 1° batteria dal 20° al 11° atleta classificato
- 2° batteria dal 10° al 1° atleta classificato.

punteggio assegnato:

Seconda batteria, (quella dei migliori)

1°	25 punti	5°	11 punti	9°	7 punti
2°	20 punti	6°	10 punti	10°	6 punti
3°	15 punti	7°	9 punti		
4°	13 punti	8°	8 punti		

Prima batteria, (atleti classificati dopo il decimo posto)

1°	5 punti	4°	2 punti
2°	4 punti	5°	1 punto
3°	3 punti	6°/20°	1 punto

Se vi sono oltre 20 atleti, dal lato dell'assegnazione del punteggio non vi sono motivi per una terza batteria.

PARTECIPAZIONE AI CAMPIONATI MONDIALI JUNIOR

Per l'anno agonistico 2007/2008 la F.I.S.G. provvederà a comunicare entro il mese di Novembre, i tempi limite per la partecipazione ai "Campionati Mondiali Junior". Questo in considerazione della sede dove sono programmati per il 2008.

La valutazione finale per la partecipazione spetterà comunque sempre alla C.T.V. della F.I.S.G..

REGOLAMENTO DI GARA MASTER

Valgono le regole definite in ambito I.S.U., dell'associazione internazionale Master e disposizioni F.I.S.G. 2007 / 2008, in materia vedi regolamento a pag. 9 - 10 - 11.

Si precisa che in base alle normative nazionali gli atleti della categoria "Master", potranno gareggiare solo nelle manifestazioni in cui sono inseriti nel programma della stessa e riportato nell'annuncio gara Ufficiale vistato dalla C.T.V. della F.I.S.G..

RECORD ITALIANI E MIGLIORI PRESTAZIONI

I record italiani e le migliori prestazioni sono quelli ottenuti nelle rispettive categorie e distanze come di seguito indicato:

SENIOR	maschile	Punteggio All-Round	500	5000	1500	10000
			500	3000	1500	5000
		Punteggio Sprint	500	1000	500	1000
SENIOR	femminile	Punteggio All-Round	500	3000	1500	5000
			500	1500	1000	3000
		Punteggio Sprint	500	1000	500	1000
JUNIOR A	maschile	Punteggio All-Round	500	3000	1500	5000
			500	1500	1000	3000
		Punteggio Sprint	500	1000	500	1000
JUNIOR A	femminile	Punteggio All-Round	500	1500	1000	3000
		Punteggio Sprint	500	1000	500	1000
JUNIOR B	maschile	Punteggio All-Round	500	1500	1000	3000
		Punteggio Sprint	500	1000	500	1000
JUNIOR B	femminile	Punteggio All-Round	500	1500	1000	3000
		Punteggio Sprint	500	1000	500	1000
Migliori prestazioni Nazionali						
JUNIOR C	maschile	Punteggio All-Round	500	1000	500	1500
		Punteggio Sprint	500	1000	500	1000
JUNIOR C	femminile	Punteggio All-Round	500	1000	500	1500
		Punteggio Sprint	500	1000	500	1000
JUNIOR D	maschile	Punteggio All-Round	300	500	500	1000
		Punteggio Sprint	300	500	300	500
JUNIOR D	femminile	Punteggio All-Round	300	500	500	1000
		Punteggio Sprint	300	500	300	500
JUNIOR E - F	maschile		100	300	400	500
JUNIOR E - F	femminile		100	300	400	500

Nel caso un atleta, mentre gareggia in una categoria superiore alla propria, stabilisce un primato italiano in una distanza non prevista dalla sua categoria, lo stesso, se assoluto, sarà riconosciuto per la categoria nella quale ha gareggiato, oltre alla categoria di appartenenza dell'atleta, purché riconosciuto anche dalla normativa I.S.U..

Nel caso in cui non è riconosciuto dalla stessa, s'intende come **“migliore prestazione”**

SONO INOLTRE RICONOSCIUTE ANCHE LE SEGUENTI DISTANZE:

- Metri 100 con partenza in due o tre atleti su pista delimitata da due e tre corsie

- Gara Team Pursuit con diverse tipologie.

REGOLAMENTO DELLE TRE DIFFERENTI MODALITÀ DI GARA, DENOMINATA “ TEAM PURSUIT”

PRIMA VARIANTE

Con numero di giri per atleti senior, junior “A” e junior “B”

Gara prevista sulla distanza di 8 giri maschile e 6 giri femminile è riservata alle categorie senior e junior “A” e “B”.

Alla gara ogni squadra deve schierarsi, partire e concludere la prova con tre atleti, è possibile iscrivere **team** composti da atleti di società diverse.

SECONDA VARIANTE

In mancanza di un numero sufficiente di atlete per poter disputare la categoria femminile e in considerazione della situazione nazionale una squadra maschile per raggiungere il numero di tre atleti può schierare anche un’atleta femminile delle tre categorie citate, il numero di giri da percorrere è sempre 8.

TERZA VARIANTE

In considerazione del movimento nazionale e delle caratteristiche altamente promozionali della gara, questa viene proposta su un numero di 5 giri.

Le squadre partecipanti sono sempre formate da 3 atleti delle categorie Junior A – B – C, maschile e femminile anche di società diverse.

Gli Junior “A” maschili saranno suddivisi in teste di serie, ciascuna squadra sarà così formata:

- Un atleta Junior “A” maschile
- Un atleta junior “A” o “B” femminile
- Un atleta junior categorie junior “B” o “C” maschile o femminile.

NORMATIVE PER LE DISTANZE IN LINEA E STAFFETTE SU PISTA METRI 400
CATEGORIE JUNIOR E E F

- Le staffette saranno composte ciascuna da tre atleti, ogni società può presentare più squadre anche miste (maschi+femmine, per completare una squadra un atleta (Un solo atleta) della categoria “Junior F” può gareggiare con la categoria “Junior E”).
- Il cambio deve avvenire tra la linea di partenza dei 500 metri e l’arrivo dei 1000 metri.
- In tutte le gare in linea e di staffetta, gli atleti dovranno indossare casco protettivo e parastinchi
- Nelle gare in linea il Giudice Arbitro predisporrà le batterie con un massimo di 10 atleti in base ai risultati della prima distanza.

- Nel caso di un numero maggiore di 10 atleti, gli stessi vengono suddivisi in più batterie; la gara Si tiene in un'unica prova e la classifica viene fatta in base ai migliori tempi.
- Attribuzione punteggio:
 - Gare Classiche

“Tabella Finlandese”

- Gare in linea e Gare di Staffetta

“vedi pag. Attribuzione Punteggio”

CAMPIONATI ITALIANI

In entrambi i CAMPIONATI ITALIANI, di pattinaggio velocità, non sono autorizzate in concomitanza e sullo stesso impianto, altre competizioni di atleti stranieri di nessuna natura.

SPRINTER

DISTANZE DI GARA

Assoluti e Junior A-B-C mt. 500 1000 500 1000
(per il sorteggio della prima giornata verranno stilati 2 gruppi di merito)

Junior D mt. 300 500 300 500

CATEGORIE

Assoluti → Senior e Junior A
 Junior A
 Junior B
 Junior C
 Junior D

Gli atleti Senior e Junior A sono sorteggiati e gareggiano assieme, così pure gli Junior B con gli Junior C.
 Non sono previsti tempi limite per la partecipazione

A fine gara, per gli atleti che hanno percorso tutte le quattro distanze, saranno stilate cinque classifiche con conferimento del titolo maschile e femminile di:

Campione Italiano	Assoluto
Campione Italiano	Junior A
Campione Italiano	Junior B
Campione Italiano	Junior C
Campione Italiano	Junior D

Nel caso di avverse condizioni meteorologiche il titolo di campione italiano può essere assegnato al termine di tre prove percorse completamente.

ALL ROUND

Per la stagione 2007/2008 e per la categoria ALL-ROUND sono previsti i campionati nazionali con le seguenti modalità:

Nel caso di Campionato italiano con in palio il titolo di Campione Italiano Assoluto alla quale possono partecipare gli atleti della categoria senior ed junior A, femminile ed maschile con classifica unica, le distanze di gara sono quelle ufficiali senior.

DISTANZE DI GARA

<u>mt</u>	500	5000	1500	10000	SENIOR	maschili
<u>mt</u>	500	3000	1500	5000	SENIOR	femminile
<u>mt</u>	500	3000	1500	5000	JUNIOR A	maschili
<u>mt</u>	500	1500	1000	3000	JUNIOR A	femminili
<u>mt</u>	500	1500	1000	3000	JUNIOR B	masch/femm
<u>mt</u>	500	1000	500	1500	JUNIOR C	masch/femm
<u>mt</u>	300	500	500	1000	JUNIOR D	masch/femm

- Non sono previsti tempi *limite* per la partecipazione
- Per entrare nella classifica finale, tutti gli atleti devono terminare almeno le prime tre distanze previste dal programma
- Per l'assegnazione delle medaglie della classifica finale, gli atleti devono partecipare alla quarta distanza, pena l'esclusione dall'assegnazione delle medaglie, la partecipazione va confermata al giudice arbitro immediatamente dopo la terza distanza per il sorteggio.

Per il sorteggio della prima giornata dei campionati italiani senior maschili verranno fatti due gruppi di merito nelle due distanze

Il titolo di Campione Italiano come pure il secondo e il terzo classificato, sarà effettivo solo se gli atleti avranno completato tutte le distanze regolamentari previste dal programma della loro categoria.

Il Titolo di campione italiano sarà assegnato solo con tre atleti iscritti e due partenti.

Per quanto non indicato vale il regolamento I.S.U..

PREMIAZIONE CAMPIONATI ITALIANI

La premiazione avverrà al termine della manifestazione nelle modalità decise dall'Organizzatore.

PER LA CATEGORIA SPRINT: 1° - 2° - 3° della classifica generale; Coppa o Targa

PER LA CATEGORIA ALL ROUND

Saranno premiati gli atleti classificati al 1°, 2°, 3° posto della classifica generale con una Coppa/Targa; e gli atleti classificati al 1° - 2° - 3° posto di ogni distanza e categoria con una medaglia.

TORNEO GRAND PRIX

1^A PROVA – 24/25 NOVEMBRE 2007

SENIOR / Junior A	m	500	1500	500/3000/1000
SENIOR / Junior A	f	500	1000	1500
JUNIOR B	m	500	1500	3000
JUNIOR B	f	500	1000	1500
JUNIOR C	m/f	500	1000	1500
JUNIOR D	m/f	300	500	1000

Gli atleti della categoria senior ed junior "A" gareggiano assieme, classifica e premiazioni separate per somma di punteggio.

Categoria senior e junior A maschile due classifiche: 500 - 1500 - 3000
500 - 1500 - 500 - 1000

MASTER	m	500	1500	500/3000/1000
MASTER	f	500	1000	1500

Gara Team Pursuit 1^a VARIANTE.

2^A PROVA – 15/16 DICEMBRE 2007

SENIOR/ Junior A	m	500	1500	5000
	f	500	1500	3000
JUNIOR B	m	500	1000	3000
	f	500	1000	1500
JUNIOR C	m/f	500	1000	1500
JUNIOR D	m/f	300	500	1000

Le classifiche saranno stilate per somma del punteggio e la categoria senior avrà una classifica separata da quella junior "A".

MASTER	m	500	1500	3000
MASTER	f	500	1000	1500

Gara Team Pursuit VARIANTE 1^a O 2^a (in base al numero degli iscritti per la prova)

3^A PROVA – 9/10 FEBBRAIO 2008

SENIOR /Junior A	m	500	1500	500	3000
SENIOR /Junior A	f	500	1000	500	1500
JUNIOR B/C	m/f	500	1000	500	1500
JUNIOR D	m/f	500	1000		1500

Gli atleti della categoria senior ed junior “A” gareggiano assieme, classifica e premiazioni separate

MASTER	m	500	1500	500	3000
MASTER	f	500	1000	500	1500

Gara Team Pursuit *VARIANTE 3^a*

NB: Si invitano le società organizzatrici delle manifestazioni “Grand Prix” ad accettare le iscrizioni degli atleti stranieri per la categoria senior, maschile e femminile, solamente se questi sono in grado di competere all’altezza della manifestazione stessa. La decisione spetta alla società organizzatrice dopo che gli atleti sono stati iscritti indicando i primati personali vistati dalla federazione di appartenenza.

PRIMI SPRINT - *PISTA LUNGA*

1^A PROVA 2^A PROVA
01/02 DICEMBRE 12/13 GENNAIO

1^A GIORNATA

JUNIOR E m/f mt. 300 – mt. 500 gara classica

2^A GIORNATA

- 2x100 Super Sprint (batterie composte da 2 atleti)
- Gara in linea (3 giri di pista) con batterie formate da un massimo di 10 atleti.

1^a giornata

JUNIOR F m/f mt. 300 – 500 mt. gara classica

2^A GIORNATA

- 2x100 Super Sprint (batterie composte da 2 atleti)
- Gara in linea (2 giri di pista) con batterie formate da un massimo di 10 atleti.

IN TUTTE LE GARE IN LINEA GLI ATLETI DOVRANNO INDOSSARE CASCO PROTETTIVO E PARASTINCHI

NB: Sulla distanza dei metri 100, dove sono previste due prove, la classifica sarà fatta per somma dei due tempi ottenuti.

TROFEO DELLE REGIONI - PISTA LUNGA E SHORT TRACK

Alla gara Nazionale, ritenuta di promozione e di avvio al Pattinaggio Veloce, saranno ammessi i soli atleti che utilizzano il pattino tradizionale.

1A PROVA 22/23 DICEMBRE 2A PROVA 19/20 GENNAIO
3A PROVA 09/10 FEBBRAIO

1^A GIORNATA SHORT TRACK

JUNIOR E	m/f	5 giri sistema "all finals"
JUNIOR F	m/f	4 giri sistema "all finals"
PROMOZIONALE	m/f	2 giri sistema "all finals"

2^A GIORNATA PISTA LUNGA

JUNIOR E	m/f	2x100 metri Super Sprint (batterie composte da 2 atleti) – 1 x 500 metri
JUNIOR F	m/f	2x100 metri Super Sprint (batterie composte da 2 atleti) – 1 x 300 metri
PROMOZIONALE	m/f	1x100 metri Super Sprint (batterie composte da 3 atleti) – 1 x 300 metri in gruppo

Gli abbinamenti delle batterie per la seconda giornata vengono fatti in base ai risultati della prima.

NB: Sulla distanza dei metri 100, dove sono previste due prove, la classifica sarà fatta per somma dei due tempi ottenuti.

L'assegnazione del punteggio per le classifiche del Trofeo delle Regioni sarà fatta come riportato nelle pagine 6 ed 8 (normative velocità 2007/2008).

NB: Nel caso vi siano serie difficoltà organizzative, poiché la pista per le gare di Short Track previste nella prima giornata, è impegnata per altre ed importanti manifestazioni sportive, l'ordine di gare viene invertito e la manifestazione avrà inizio con le prove in Pista Lunga.

E' comunque preferibile iniziare con le gare di Short Track.

ITALIA CLOSING GAMES SEASON - 01-02 MARZO 2008

A conclusione della stagione agonistica delle piste lunghe italiane il Comitato Provinciale Trentino in collaborazione con la F.I.S.G. ed l' Ice Rink Pinè, organizza presso il Centro Federale F.I.S.G. per la Pista Lunga di Baselga di Pinè, una manifestazione con il seguente programma:

JUNIOR E m/f 1 x 100 metri - 1 x 300 metri - 1 x 500 metri
JUNIOR F m/f 2 x 100 metri - 1 x 300 metri
PROMOZIONALE m/f 2 x 100 metri
(solo sabato con batterie formate da 3 atleti)

JUNIOR A - B m/f 500 - 1500 metri
500 - Team Pursuit 5 giri (cat. Unica)
JUNIOR C m 500 - 1000
1500
JUNIOR C f 500 - 1000
500 - 1000
JUNIOR D m/f 300 - 500
1000

SHORT TRACK

L'attività agonistica di Short Track si esprime sulle sottoesposte distanze per le specifiche categorie d'età.

DISTANZE DI GARA

500	1000	1500	1500/3000finale	SENIOR	m/f
500	1000	1500	1500finale	JUNIOR A	m/f
500	1000	1500	1500finale	JUNIOR B	m/f
500	1000		1500finale	JUNIOR C	m/f
500	1000		1000finale	JUNIOR D	m/f
mt. 3000/5000		27/45 giri	STAFFETTA	SENIOR	maschile
mt. 3000		27 giri	STAFFETTA	SENIOR	femminile
mt. 2000		18 giri	STAFFETTA	JUNIOR A	m/f
mt. 2000		18 giri	STAFFETTA	JUNIOR B	m/f
mt. 2000		18 giri	STAFFETTA	JUNIOR C	m/f
mt. 2000		18 giri	STAFFETTA	JUNIOR D	m/f

Se indicato nel programma gara, categorie diverse possono gareggiare insieme, stilando in ogni caso per la singola premiazione classifiche separate.

REGOLAMENTO

COMPOSIZIONE DEL PRIMO TURNO DI BATTERIE

Per comporre il primo turno di batterie va utilizzata sempre la graduatoria di merito.

Nelle gare con partecipazione di atleti stranieri, si prenderanno in considerazione:

la "World Ranking" internazionale sia per gli atleti italiani che per gli stranieri la graduatoria di merito.

Gli atleti che non figurano nelle graduatorie saranno messi in coda a sorteggio o in base ai tempi sulle distanze richieste dall'Organizzazione in allegato all'annuncio gara.

Ad ogni atleta sarà assegnato un numero di calottina e lo manterrà per tutte le gare che si effettueranno sul territorio Nazionale. Casi particolari saranno gestiti direttamente dalla giuria di gara.

GRADUATORIA DI MERITO (RANKING)

Nelle iscrizioni, le Società non devono più indicare le teste di serie perché il valore degli atleti è dato dalla graduatoria di merito, stilata come da regolamento F.I.S.G. (*vedi Attribuzione Punteggio*) e che sarà fornita direttamente dal G.U.G..

Alla prima prova della stagione 2006/2007 sarà utilizzata la ranking della stagione precedente e gli atleti che cambiano categoria saranno inseriti nella nuova dividendo per tre e arrotondando per difetto.

Dopo la 1^a prova si utilizzerà il risultato della 1^a prova

Dopo la 2^a prova si utilizzerà il risultato della 1^a e 2^a prova.

Dopo la 3^a prova si utilizzeranno i **due** migliori risultati su **tre**.

Dopo la 4^a prova si utilizzeranno i **tre** migliori risultati su **quattro**.

Farà fede la classifica finale ufficiale (compresi eventuali stranieri).

Nelle posizioni di pari merito tutti gli atleti acquisiscono il punteggio relativo. Saranno prese in esame le tre gare di Coppa Italia Short Track e Campionati Italiani.

La medesima metodologia sarà applicata anche per la categorie JUNIOR E - F Stilando una ranking di merito Regionale, dove saranno prese in esame le gare regionali e una ranking di merito Nazionale, dove saranno prese in esame le prove dei Criterium Giovanissimi.

CAMPIONATI ITALIANI

CAMPIONATI ITALIANI ASSOLUTI MASCHILI / FEMMINILI

Sono riservati alle categorie **Senior** nati prima del 30.06.1988 e **Junior A** 01.07.1988/30.06.1990

Distanze: mt. 1500 – 500 – 1000 – 3000 finale Sistema **knock-out**

Il titolo di Campione Italiano Assoluto sarà assegnato all'atleta con miglior punteggio nella classifica generale, anche se l'atleta appartiene alla categoria Junior.

(Vale solo per la prima posizione)

Il titolo di Campione Italiano Junior A sarà assegnato al primo Junior A classificato nella classifica generale.

CAMPIONATI ITALIANI JUNIOR B MASCHILI / FEMMINILI

Sono riservati alle categorie Junior B 01.07.1990/30.06.1992

Distanze: mt. 1500 – 500 – 1000 – 1500 finale

CAMPIONATI ITALIANI JUNIOR C MASCHILI / FEMMINILI

Sono riservati alle categorie Junior C 01.07.1992/30.06.1994

Distanze: mt. 1000 – 500 – 1500 finale

CAMPIONATI ITALIANI JUNIOR D MASCHILI / FEMMINILI

Sono riservati alle categorie Junior D 01.07.1994/30.06.1996

Distanze: mt. 1000 – 500 – 1000 finale

In tutte le categorie partecipanti il sistema utilizzato sarà knock-out con finali A e B.

PREMIAZIONE CAMPIONATI ITALIANI

Al termine di ogni distanza in programma, direttamente in pista, saranno effettuate le premiazioni delle singole distanze.

La premiazione finale avverrà al termine della manifestazione nelle modalità decise dall'Organizzatore.

Saranno premiati gli atleti classificati al 1°, 2°, 3° posto della classifica generale con una Targa/Coppa; e gli atleti classificati al 1°, 2°, 3° posto di ogni distanza e categoria con una medaglia.

CAMPIONATI ITALIANI A SQUADRE (PER COMITATO)

Il Campionato Italiano a squadre è riservato alle categorie Junior **B** e C (cat. Unica) e Junior **D** ed **E** (cat. Unica).

In considerazione di quanto sopra la gara verrà disputata con due categorie distinte.

Si gareggerà su due giornate.

REGOLAMENTO:

Sarà applicato il regolamento e lo schema generale dei Mondiali a Squadre ed in particolare:

Ogni Comitato potrà iscrivere più squadre composte da un numero variabile da 3 a 5 atleti per

categoria (maschile e femminile).

In relazione al numero delle squadre iscritte il giudice arbitro adotterà la combinazione più

opportuna (compreso il numero delle squadre finaliste) per assicurare il miglior svolgimento della

competizione evitando, ove possibile, la presenza nello stesso girone di squadre appartenenti al

medesimo Comitato.

Verranno premiate le prime tre Squadre classificate.

Il punteggio utilizzato nelle gare individuali sarà 5, 3, 2, 1

Il punteggio utilizzato nelle gare a staffetta sarà 10, 6, 4, 2

In caso di squalifica (atleta e o staffetta) si assegneranno '0' punti.

Nelle distanze dei 1000 mt. e 1500 mt. finale, parteciperanno solo due atleti per squadra.

Ogni componente della staffetta dovrà percorrere non più di due giri consecutivi pena la squalifica della propria squadra.

Le distanze di gara saranno:

Junior **B** e **C**: 5 , 7 , 9 giri - 1500 mt. finale
 18 giri staffetta composta da 3 atleti

Junior **D** e **E**: 3 , 5 , 7 giri - 1000 mt. finale
 13 giri staffetta composta da 3 atleti

SISTEMA “ALL FINALS”

In considerazione al numero dei partecipanti ad una gara, il sistema “All Finals” sarà utilizzato a sindacabile giudizio della C.T., del Comitato Organizzatore e del Giudice Arbitro della manifestazione.

Il Sistema “ALL FINALS” permetterà, all’atleta non qualificato nelle eliminatorie, di gareggiare fino alla finale di competenza compatibilmente al numero di iscritti ed il tempo ghiaccio disponibile (*vedi Schema All Finals*).

COMPOSIZIONE DELLE BATTERIE E PUNTEGGI

Le prime batterie di ciascuna distanza saranno composte in base alla graduatoria di merito aggiornata.

La composizione delle successive batterie (avanzamenti) dei **primi gruppi** del sistema All-Final sarà effettuata secondo quanto riportato dal Reg. ISU.

Per tutte le categorie, sarà stilata una classifica individuale basata sui punti ottenuti nelle finali A o gruppo 1 e dalla somma delle posizioni di classifica di tutte le distanze.

Accedono alla SuperFinale di Gruppo 1 solamente atleti con punti di Finale A

Il numero minimo di pattinatori ammessi sulla linea di partenza è di tre.

Per la composizione delle batterie prendere ad esempio lo “Schema ALL FINALS”.

PUNTEGGI:

Come da Reg. ISU con punti di Finale (Final Points) **solamente** nelle finali Gruppo1 o Finale A..

CLASSIFICA PER DISTANZA: (DISTANCE CLASSIFICATION)

Per formare la classifica per distanza si utilizzerà il Regolamento ISU.

CLASSIFICA FINALE: (OVERALL CLASSIFICATION)

Per formare la classifica finale si userà il Regolamento ISU art.282 par. 7

PUNTI DI FINALE (FINALE A O GRUPPO 1)

Nel caso di pari Punti Finali si guarda la posizione di arrivo della Super-Finale.

PER GLI ATLETI RIMANENTI SI PROSEGUE NEL MODO SEGUENTE:

Totale punti di finale A (per atleti con punti di finale A non entrati nella superfinale)

Somma delle posizioni ottenute nelle varie finali (finale A, B, C, D,... o gruppo 1, 2, 3, 4,...), dove avrà prevalenza **la somma inferiore** e nel caso di parità si procederà come segue:

Numero di vittorie nelle varie batterie

Posizioni ottenute nelle varie batterie

Tempo migliore nella distanza più lunga in programma

ESEMPIO CLASSIFICA FINALE (OVERALL):

	P.F dist. corta	P.F dist. lunga	P.F. super finale	Tot P.F	Posizione class per distanza	Punti Posizione	Class. Finale
LEONARDO	34	13	13	60	1°+ 3°+ 3°		3°
GIACOMO	21		5	26	2°+ 7°+5°		4°
FRANCO	13	34	21	68	3°+1°+2°		1°
ALBERTO	8	21	34	63	4°+2°+1°		2°
GIOVANNI		8	8	16	5°+4°+4°		5°
ROBERTO					6°+13°	19	8°
LUCA					7°+15°	22	10°
MARCO					8°+9°	17	7°
MAURO					9°+8°	17	6°
LUCIANO					10°+14°	24	11°
PAOLO					11°+10°	21	9°
ANTONIO					12°+16°	28	12°

SQUALIFICHE:

Utilizzando il Sistema All-Finals un pattinatore squalificato in un turno di qualifica sarà retrocesso al gruppo inferiore ed il miglior pattinatore di quel gruppo, in quel turno di qualifica, sarà avanzato nel gruppo superiore in sostituzione dello squalificato.

(es: il vincitore della batteria più veloce del Gruppo 2 andrà a sostituire l'atleta squalificato del Gruppo 1).

Se la squalifica avviene in una finale: una posizione in meno dell'ultima di quella finale;

Queste condizioni particolari non si applicano in caso di cartellino giallo.

esempio: *finale gruppo 1° a 4 pattinatori, l'atleta squalificato sarà classificato col punteggio del 1° classificato della finale del 2° gruppo, praticamente avremo 2 atleti classificati al 5° posto.*

SCHEMA "ALL FINALS"

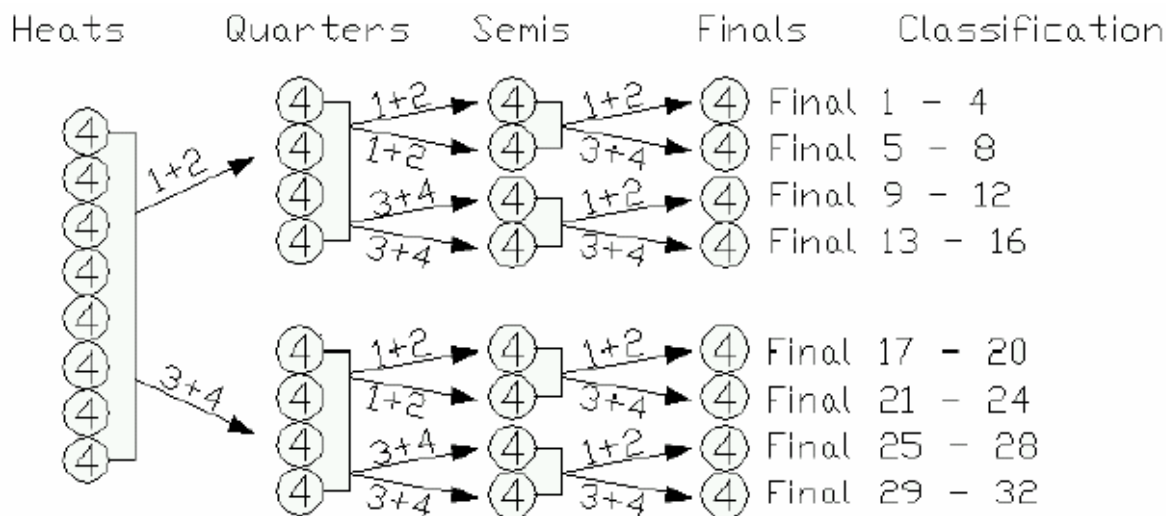

COPPA ITALIA

PROVE / DISTANZE / CATEGORIE

1^ Prova	1500	1000	500	1000	Senior- Junior A-B-C
	500	1000	500		Junior D
2^ Prova	1500	500	1000	500	Senior- Junior A-B-C
	1000	500	1000		Junior D
3^ Prova	1500	500	1000	1500	Senior- Junior A-B-C
	500	1000	500		Junior D

In tutte le categorie si utilizzerà il sistema **knock-out**.

STAFFETTA

SENIOR + JUNIOR A	mt. 3000	27 giri	4 atleti
JUNIOR B + JUNIOR C	mt. 2000	18 giri	3 atleti
JUNIOR D	mt. 2000	18 giri	3 atleti

Le staffette saranno disputate da squadre formate da atleti appartenenti allo stesso Club/Comitato.

STAR CLASS COMPETITION

Si tratta di competizioni internazionali che seguono regole in conformità al regolamento internazionale ISU.

Il sistema di gara utilizzato è "ALL FINALS".

Ogni atleta che vuole parteciparvi deve ottenere un tempo limite come riportato sul regolamento specifico.

Il tempo certificato dal Giudice Arbitro e dalla C.T.V. FISG, DOVRA' SEMPRE essere esibito in ORIGINALE ad ogni gara di "Star Class" a cui l'atleta intende partecipare; non sono ammesse copie.

La prova o trials sulla distanza dei 1000 metri verrà effettuata nella mattinata del primo giorno di gara della prima Coppa Italia Short Track in calendario per la stagione agonistica 2007-2008.

Le date, le categorie partecipanti e le località che ospiteranno le gare di "Star Class" sono riportate nel regolamento specifico e nel calendario federale.

ATTIVITA' GIOVANILE

Criterium Giovanissimi **Junior E - F** (2 prove)

Criterium Nazionale **Junior E - F** (prova finale)
Junior D (3 prove)

DISTANZE

		1 ^a DISTANZA	2 ^a DISTANZA	FINALE
JUNIOR	E	5 giri	3 giri	7 giri
JUNIOR	F	4 giri	3 giri	5 giri
JUNIOR	D	mt. 1000	500	1000

NORMATIVE DI GARA

Anche per l'attività delle categorie Junior E e F , si applica il regolamento I.S.U., pertanto i vincitori e i secondi classificati delle batterie passeranno al turno successivo. Si potrà ricorrere anche ai più veloci tra i terzi in caso di numero dispari di concorrenti.

AL REGOLAMENTO I.S.U. VANNO APPORTATE LE SEGUENTI MODIFICHE:

Il metodo usato per lo svolgimento delle gare sarà del tipo “ **Knock - out**” con **finali A e B**

Le finali della distanza corta avranno sulla linea di partenza 4 atleti più i pari merito, oppure un'eventuale finale unica a 5.

STAFFETTA (DIMOSTRATIVA)

Ogni staffetta è composta di 3 atleti

Si svolge sulla distanza di 13 giri per le categorie Junior E e F
Si svolge sulla distanza di 18 giri per la categoria Junior D

Ogni componente della staffetta dovrà percorrere non più di due giri consecutivi pena la squalifica della propria Squadra; per la categoria Junior D, sarà mantenuto il regolamento normalmente in vigore per la stessa categoria.

Possono essere formate da atleti della stessa Società o dei singoli Comitati, ed è permesso presentare più squadre.

Le batterie saranno formate da un massimo di tre squadre, con possibilità di finale a quattro squadre.

MILANO, 13.07.2007

SOMMARIO

DISPOSIZIONI ORGANIZZATIVE ANNUALI STAGIONE SPORTIVA 2007 / 2008

ATTIVITA' AGONISTICA E PROMOZIONALE CATEGORIE PISTA LUNGA E SHORT TRACK

PAG. 2

NORME GENERALI

PAG. 3

TESSERAMENTO

PAG. 3

TESSERAMENTO ALLENATORI E TECNICI

PAG. 3

PRESTITI

PAG. 3

PARTECIPAZIONE A MANIFESTAZIONI

PAG. 3

QUOTA PARTECIPATIVA

PAG. 4

REGOLAMENTI GARA

PAG. 4

PARTECIPAZIONE A GARE ALL'ESTERO

O MANIFESTAZIONI PROMOZIONALI

PAG. 4

PARTECIPAZIONE A GARE IN ALTRE DISCIPLINE SPORTIVE

PAG. 5

CONVOCAZIONI FEDERALI

PAG. 5

CONVOCAZIONI RAPPRESENTATIVE

PAG. 5

CONVOCAZIONE SQUADRA "A"

PAG. 6

APPARTENENTI AI CORPI MILITARI

PAG. 6

NORMATIVE ANTIDOPING

PAG. 6

MANIFESTAZIONI DI COMPETENZA F.I.S.G.

PAG. 6

ATTREZZATURA SPECIFICA TROFEO DELLE REGIONI

PAG. 7

PUNTEGGI

PAG. 7

NORMATIVA CATEGORIE

PISTA LUNGA

PAG. 8

CAMBIO DI CATEGORIA

PAG. 8

COPPA F.I.S.G. PER CLUB

COPPA F.I.S.G. PER CLUB PISTA LUNGA

PAG. 8

COPPA F.I.S.G. PER CLUB SHORT TRACK

PAG. 8

REGOLAMENTO

ATTRIBUZIONE PUNTEGGIO

PAG. 9

ESEMPI ATTRIBUZIONE PUNTEGGIO

PAG. 9

CAMPIONATO ITALIANO PER CLUB

PAG. 10

REGOLAMENTO

MASTER

NORMATIVE, REQUISITI –

COMPETIZIONI PISTA LUNGA E SHORT TRACK

PAG. 10

DEFINIZIONE DELLA CATEGORIA MASTER

PAG. 10

SUDDIVISIONE DELLA CATEGORIA MASTER

PAG. 11

REQUISITI

PAG. 11

<i>DISTANZE GARA</i>	
<i>PISTA LUNGA ALL ROUND</i>	<i>PAG. 11</i>
<i>PISTA LUNGA SPRINTER</i>	<i>PAG. 11</i>
<i>SHORT TRACK</i>	<i>PAG. 12</i>

ATTIVITA' DELLE CATEGORIE GIOVANILI	<i>PAG. 14</i>
<i>INIZIATIVE E PROMOZIONI DI COMITATO</i>	<i>PAG. 14</i>
<i>TEMPO DI RECUPERO,</i>	
<i>MANIFESTAZIONI REGIONALI E PROVINCIALI</i>	<i>PAG. 14</i>

ATTREZZATURE PISTE	
<i>PISTA LUNGA MT. 400</i>	<i>PAG. 15</i>
<i>MISURAZIONE</i>	<i>PAG. 15</i>
<i>SONO NECESSARIE</i>	<i>PAG. 15</i>
<i>UTILIZZO PISTA GHIACCIO NELLE GIORNATE DI GARA</i>	<i>PAG. 16</i>
<i>PISTA CORTA 30 x 60</i>	<i>PAG. 17</i>
<i>SONO NECESSARIE</i>	<i>PAG. 17</i>
<i>MISURAZIONE PISTA SHORT TRACK</i>	<i>PAG. 18</i>
<i>SCHEMA PISTA SHORT TRACK</i>	<i>PAG. 20</i>

ORGANIZZAZIONE GARE	<i>PAG. 21</i>
<i>RICHIESTA</i>	<i>PAG. 21</i>
<i>ANNUNCIO GARA</i>	<i>PAG. 22</i>

INDICAZIONI GENERALI	<i>PAG. 23</i>
<i>OMOLOGAZIONE RECORD</i>	<i>PAG. 23</i>
<i>PREMIAZIONI</i>	<i>PAG. 23</i>
<i>FASCICOLO FINALE DELLA CLASSIFICA</i>	
<i>PISTA LUNGA</i>	<i>PAG. 24</i>
<i>SHORT TRACK</i>	<i>PAG. 24</i>

NORMATIVE DI SPECIALITA'

<i>PISTA LUNGA</i>	<i>PAG. 26</i>
<i>DISTANZE GARA</i>	<i>PAG. 26</i>
<i>REGOLE PER IL SORTEGGIO</i>	<i>PAG. 26</i>
<i>PUNTEGGIO GARE PISTA LUNGA CATEGORIE JUNIOR E – F</i>	<i>PAG. 27</i>
<i>PARTECIPAZIONE AI CAMPIONATI MONDIALI JUNIOR</i>	<i>PAG. 28</i>
<i>REGOLAMENTO DI GARA MASTER</i>	<i>PAG. 28</i>
<i>RECORD ITALIANI E MIGLIORI PRESTAZIONI NAZIONALI</i>	<i>PAG. 29</i>
<i>ALTRE DISTANZE RICONOSCIUTE</i>	<i>PAG. 30</i>
<i>NORMATIVE PER DISTANZE IN LINEA</i>	
<i>E STAFFETTE CAT. JUNIOR E - F</i>	<i>PAG. 30</i>

CAMPIONATI ITALIANI

<i>SPRINTER</i>	<i>PAG.31</i>
<i>ALL ROUND</i>	<i>PAG.32</i>
<i>PREMIAZIONE</i>	<i>PAG.33</i>
<i>TORNEO GRAND PRIX</i>	<i>PAG.33</i>
<i>PRIMI SPRINT</i>	<i>PAG.34</i>
<i>TROFEO DELLE REGIONI</i>	<i>PAG.36</i>
<i>ITALIA CLOSING GAMES SEASON 01-02 MARZO 2008</i>	<i>PAG.37</i>

SHORT TRACK

	<i>PAG.38</i>
<i>DISTANZE DI GARA</i>	<i>PAG.38</i>
<i>REGOLAMENTO</i>	<i>PAG.38</i>
<i>COMPOSIZIONE PRIMO TURNO DI BATTERIE</i>	<i>PAG.38</i>
<i>GRADUATORIA DI MERITO (RANKING)</i>	<i>PAG.39</i>
<i>CAMPIONATI ITALIANI</i>	<i>PAG.39</i>
<i>PREMIAZIONE CAMPIONATI ITALIANI</i>	<i>PAG.40</i>
<i>CAMPIONATI ITALIANI A SQUADRE (PER COMITATO)</i>	<i>PAG.40</i>
<i>SISTEMA "ALL FINALS"</i>	<i>PAG.41</i>
<i>COMPOSIZIONE DELLE BATTERIE E PUNTEGGI</i>	<i>PAG.41</i>
<i>CLASSIFICA PER DISTANZA (DISTANCE CLASSIFICATION)</i>	<i>PAG.42</i>
<i>CLASSIFICA FINALE (OVERALL CLASSIFICATION)</i>	<i>PAG.42</i>
<i>ALTRI ATLETI</i>	<i>PAG.42</i>
<i>ESEMPIO CLASSIFICA FINALE (OVERALL)</i>	<i>PAG.42</i>
<i>SQUALIFICHE</i>	<i>PAG.43</i>
<i>SCHEMA "ALL FINALS"</i>	<i>PAG.43</i>
<i>COPPA ITALIA</i>	<i>PAG.44</i>
<i>STAFFETTA</i>	<i>PAG.44</i>
<i>STAR CLASS COMPETITION</i>	<i>PAG.44</i>
<i>ATTIVITÀ GIOVANILE E REGOLAMENTO</i>	<i>PAG.45</i>
<i>CRITERIUM GIOVANISSIMI</i>	<i>PAG.45</i>
<i>CRITERIUM NAZIONALE</i>	<i>PAG.45</i>
<i>STAFFETTA</i>	<i>PAG.45</i>
<i>TROFEO DELLE REGIONI</i>	<i>PAG.36</i>